

# Sanicom 2

## Gri su

Sanicom 2 çift pompası sayesinde yoğun kullanımı olan yerler için ideal bir çözümdür. 90°C'ye kadar sıcak sulara dayanıklıdır. Hastane, otel çamaşırhaneleri, yemekhane vb... yerlerden gelen fosseptik içermeyen pis suların tahliyesini sağlar. Tek pompanın yetişmediği veya çalışmadığı durumlarda ikinci pompa devreye girer. Motorun çalışmasını ve yüksek su seviyesini algılayan çift seviye sensörü ile donatılmıştır. Opsiyon olarak sesli ve görsel uyarı veren harici alarm modülü mevcuttur.



### PERFORMANS

- Maks. mSS: 15 m
- Maks. Debi: 16 m<sup>3</sup>/saat

### ÜRÜN AVANTAJLARI

- Zemini kırmadan kolay kurulum
- Bakım için kolay erişilebilirlik
- 2 adet alt yan giriş dış çap DN40/50/80
- Düşük seviyede devreye girme özelliği
- Entegre kumandalı manuel çalıştırma
- 2 adet bağımsız pompa
- Yüksek seviye algılama
- Harici kontrol panosu



### DAHİL OLAN (36. sayfaya bkz.)

Standart kontrol pano



### OPSİYONEL (36. sayfaya bkz.)

Kablolu alarm modülü



### BAĞLANTILAR

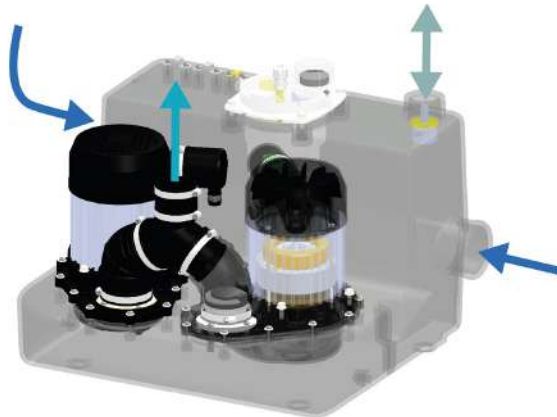

- ➔ Giriş çapı (dış çap): 40, 50, 80 mm
- ➔ Tahliye boru çapı (dış çap): 50 mm
- ↕ Hava tahliye boru çapı (dış çap): 50 mm

## ÖLÇEKLİ ÇİZİM

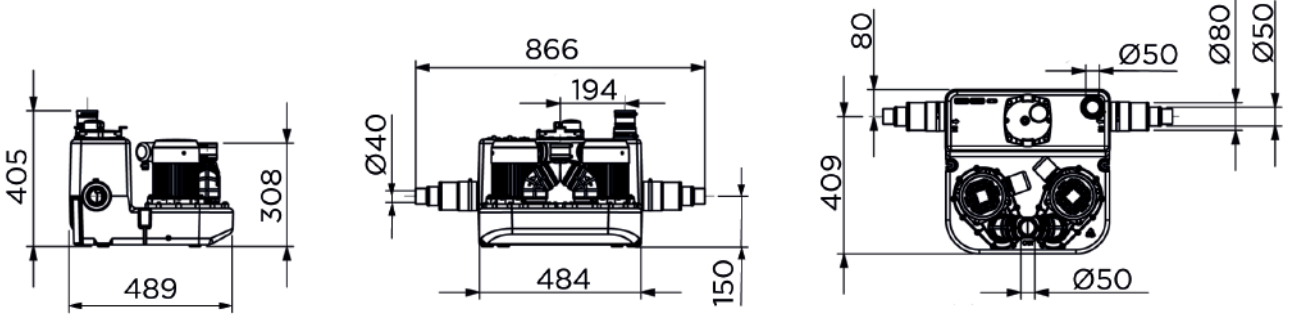

## POMPA EĞRİSİ

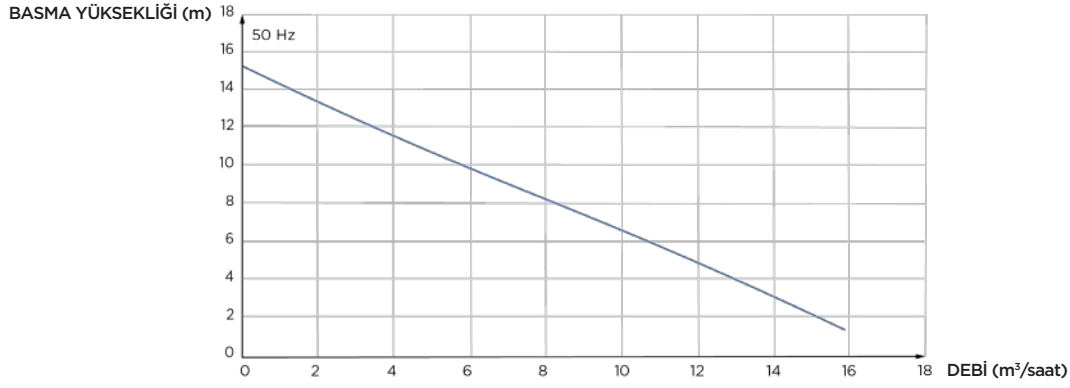

|   | Sanicom v02           |
|---|-----------------------|
| Kontrol panosu  | Standart kontrol pano |
| <b>Malzeme</b>  |                       |
| Hazne   | PE                    |
| Pompa gövdesi   | PA 12 GF              |
| Motor gövdesi   | Alüminyum             |
| Çark  | PA 6 GF               |
| <b>Elektriksel özellikler</b>                                     |                       |
| Besleme voltajı (V)   | 230                   |
| Frekans (Hz)  | 50-60                 |
| P1 giriş gücü (W)   | 1500                  |
| P2 çıkış gücü (W)   | 1050                  |
| Koruma sınıfı   | IPX4                  |
| <b>Hidrolik</b>   |                       |
| Maks. mSS (m)   | 15                    |
| Maks. debi (m³/saat)  | 16                    |
| Giriş çapı (dış çap) (mm)   | 40, 50, 80            |
| Tahliye boru çapı (dış çap) (mm)                                  | 50                    |
| Hava tahliye boru çapı (dış çap) (mm)                             | 50                    |
| Toplam hazne hacmi (L)  | 34                    |
| Çalışma hacmi (L)   | 13                    |
| ON seviyesi/OFF seviyesi (mm)                                     | 145/60                |
| Alarm seviyesi (mm)   | 215                   |
| Katı partikül geçirgenliği (mm)                                   | 8                     |
| Maks. akışkan sıcaklığı<br>(kısa süreli çalışmada - 5 dak. maks.) | 90°C                  |
| Çark tipi   | Geniş kanallı çark    |
| Devreye girme yöntemi   | Pnömatik              |
| <b>Lojistik</b>   |                       |
| Brüt ağırlık (kg)   | 26                    |
| EAN kodu  | 3308815082868         |
| Ürün kodu   | Sanicom 2             |